

HYBRID・CVT・AT
FLUID CHANGER

AMC-900



次世代基準

目指したのは、
「**最速**」

国内 HYBRID・CVT・AT 車
全モデル対応



01

チェンジャー・オイルドレン一体化

フルード排出量自動計量・記憶。
まったく新しいモノブロック構造に。

02

HYBRID 車 ワンサイクル自動フルード交換

オイルドレン計量システムにより排出量と
同量の新油をワンタッチ自動注入。
(油量調整には別途スキャンツール等が必要です。)

03

CVT・AT レベルゲージレス車 自動フルード交換を実現

冷間時・完全暖機時でもフルード交換可能。
オーバーフロー方式自動交換。
(油量調整には別途スキャンツール等が必要です。)

HYBRID・CVT・ATフルードチェンジャー

AMC-900X

3モードフルード交換システム

MODE 01



全自動

軽自動車

ダイハツ・スズキ等、CVT レベルゲージ付き車に最適なモード。

MODE 02



HYBRID・ドレン

トヨタ・ホンダ HYBRID 車、ホンダ CVT 車

アクア・プリウス・フィット等、レベルゲージレス車に最適なモード。

MODE 03



オーバーフロー

トヨタ・日産 CVT・AT 車

ヴォクシー・セレナ等、レベルゲージレス車に最適なモード。



株式会社 トルコン機器

テクニカルサポート

トランスミッションを知り尽くした専任スペシャリストが対応。



車種別チェンジャー
取り扱い方法。



トランスミッション
最新メンテナンス方
法情報提供。



トランスミッション
トラブル相談。



045
575-7272

受付時間 9:00~17:00
土日・祝祭日・指定休日除く

仕様・機能

HYBRID・CVT・ATフルードチェンジャー

(型式) AMC-900X

■機能	
電源	AC100V (50/60Hz)
モーター	55W コンデンサー運転型 (定格 30分)
ポンプ	トロコイド式ポンプ 2~4ℓ/分 (油温により異なる)
交換方式	1) 循環全自動式 2) 手動式 3) オイルドレン油量計測システム
計測方法	重量センサー方式
制御方式	マイコン制御方式
タンク	1) 新油ベール缶 [20ℓ] 2) 樹脂製専用廃油タンク [20ℓ]
給排ホース	9.5Φ×18Φ×1.8m

■表示/操作部

表示	1) デジタル表示: 設定量 [ℓ]・新油量 [ℓ]・廃油量 [ℓ] エラーコード・ステージガイド 2) LED 表示: 作業状態・アラーム表示
----	--

操作部	1) 電源スイッチ 2) 交換モード切替スイッチ 3) 設定量スイッチ 4) スタートスイッチ 5) 廃油抜きスイッチ 6) 新油給油スイッチ 7) 新油補充スイッチ 8) 廃油排出スイッチ 9) 復旧確認スイッチ 10) ストップスイッチ 11) リセットスイッチ
-----	--

■外形寸法/質量

寸法/質量	奥行 430mm× 幅 610mm× 高さ 1,030~1,700mm (伸縮式) / 約 50kg (機器本体)
-------	---

安全に関する注意

ご使用前に、「取扱説明書」をよくお読みのうえ正しくお使いください。

カタログ掲載商品の仕様および外観は、改良のため予告なく変更されることがあります。

寸法図 単位: mm

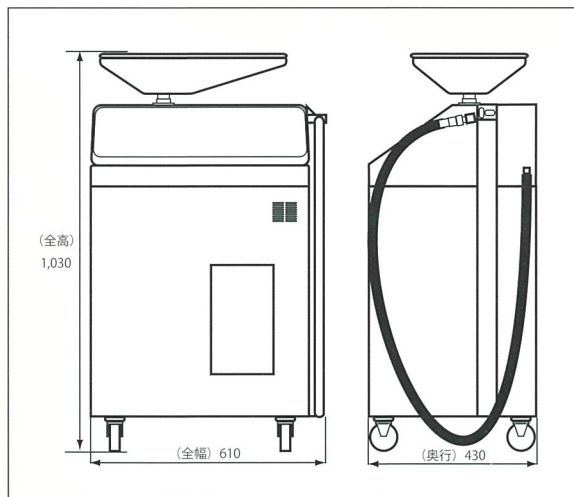

付属品

- ・太ノズル 8Φ×6Φ×860mm カブラー付
- ・軽用ノズル 6Φ×4.5Φ×600mm カブラー付
- ・U字型フレキシブルノズルカブラー付
- ・トヨタ・日産車用オイルパンアダプター (FF用)
- ・トヨタ車用オイルパンアダプター (FR用)
- ・ベール缶用アルミノズル 13Φ
- ・ハーフボディカバー

株式会社トルコン機器 公式 SNS

最新商品紹介、取扱説明動画等を配信

Twitter



Youtube



株式会社 トルコン機器

ADDRESS

本社 〒230-0012 神奈川県横浜市鶴見区下末吉6-25-28

TEL・FAX

☎ 045-575-7230 📠 045-574-3109

EMAIL・URL

✉ info@torukon.co.jp

🌐 http://www.torukon.co.jp/